

COMPETITION SERIES VERSTÄRKER

ANLEITUNG

GZCA 8.0K-SPL

Ausstattungsmerkmale

- 1 Ohm stabile Mono-Breitband-Endstufe
- Hocheffiziente Class D Technologie
- LED Status-Anzeige
- Beleuchtetes GZ Logo
- Bis zu 12 dB regelbarer Bass Boost (@ 35 bis 55Hz)
- Regelbare Hochpass-Weiche
- Regelbare Tiefpass-Weiche
- Regelbare Eingangsempfindlichkeit
- Temperatur / Kurzschluss / Überlast-Schutz

Empfohlener Kabelquerschnitt

	GZCA 8.0K-SPL
Lautsprecherleitungen	min 4.0 mm ²
Stromversorgungsleitungen	min 50.0 mm ²
Remote Leitung	min 0.75 mm ²

Montagehinweise

- Fahrzeugbatterie vor der Installation abklemmen! (Hinweise in der Betriebsanleitung des KFZ beachten!)
- +12 Volt Stromkabel muss max. 20 cm nach der Batterie abgesichert werden. Identischer Sicherungswert, wie die Summe aller einzelnen Sicherungen der daran angeschlossenen Geräte
- Defekte Sicherungen ausschließlich durch identische Werte ersetzen
- Keine Löcher in den Tank, die Bremsleitung, Kabel oder andere wichtige Fahrzeugteile bohren!
- Kabel niemals über scharfe Kanten führen
- Signal- und Lautsprecherkabel nicht in der Nähe von Antennen-Elektronik oder Antennenkabel verlegen
- Signal- und Lautsprecherkabel grundsätzlich getrennt von Stromkabeln verlegen
- Die Endstufe verfügt über einen thermische Schutzschaltung, welche bei Überhitzung das Gerät abschaltet; nach der Abkühlung schaltet sich dieses wieder selbstständig ein. Um einen Wärmestau zu vermeiden, sollte für ausreichende Luftzufuhr zur Kühlung gesorgt werden. Die Oberfläche des Kühlkörpers darf nicht vollständig abgedeckt werden
- Gerät nicht auf stark vibrierenden Bauteilen oder Oberflächen montieren (z.B. Subwoofer Gehäuse)
- Wenn das Steuergerät (Radio) mit Vorverstärkerausgängen (Cinch) ausgerüstet ist, wird empfohlen, diese zu nutzen

WARNUNG !

Leistungsstarke Car Audio Systeme können extreme Schallpegel, ähnlich denen eines Live-Konzertes, erzeugen. Dauerhaft sehr lauter Musik ausgesetzt zu sein, kann zu Hörschäden oder sogar zum Hörverlust führen. Außerdem kann laute Musik beim Autofahren die Wahrnehmung im Straßenverkehr beeinträchtigen. Im Interesse der allgemeinen und der eigenen Sicherheit wird daher empfohlen, während des Führens eines Fahrzeuges, Musik mit angemessen niedriger Lautstärke zu hören.

Einstellungen und Funktionen – GZCA 8.0K-SPL

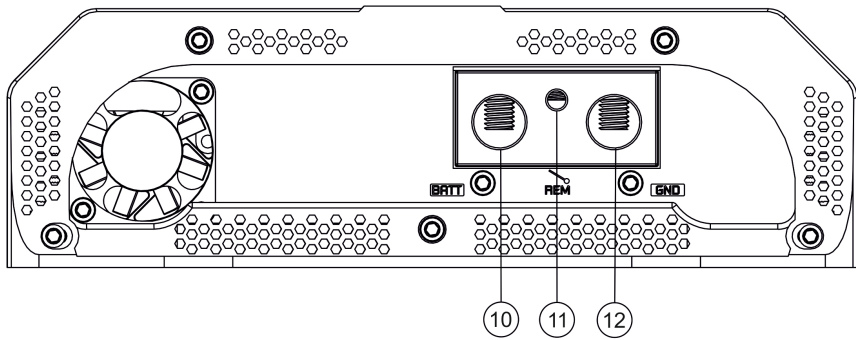
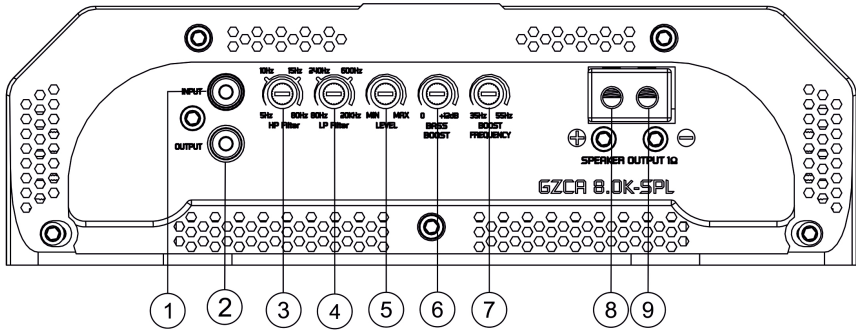

Einstellung und Funktionen – GZCA 8.0K-SPL

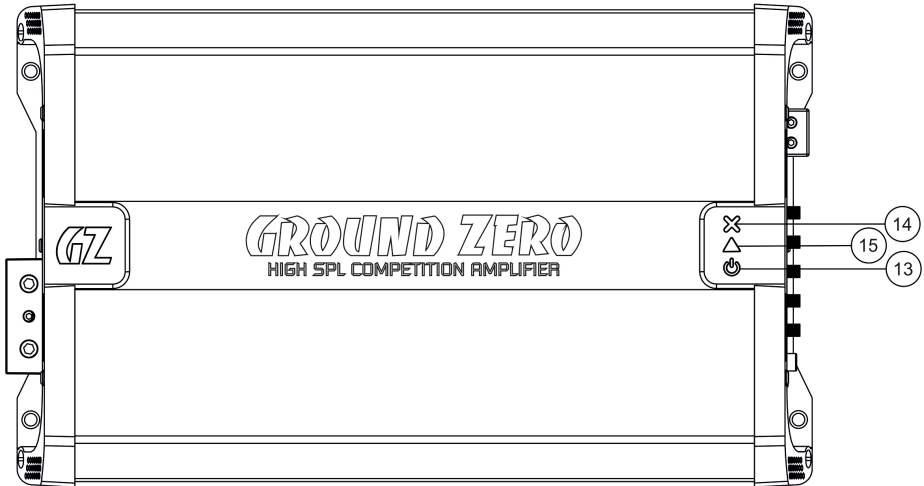

1	INPUT / Eingang	Buchse zum Anschluss des RCA-Kabels (Cinch) vom Radio/Wiedergabequelle*
2	OUTPUT / Ausgang	Buchse zum Anschluss weiterer Verstärker / liefert das originale Audiosignal
3	Hochpass-Weiche Regler	Mithilfe des Reglers wird die Übergangsfrequenz gewählt. Unterhalb der gewählten Einstellung werden tiefe Frequenzen gefiltert (5 Hz - 80 Hz)
4	Tiefpass-Weiche Regler	Mithilfe des Reglers wird die Übergangsfrequenz gewählt. Oberhalb der gewählten Einstellung werden hohe Frequenzen gefiltert (80 Hz - 20 KHz)
5	LEVEL Regler	Zum Einstellen der Eingangsempfindlichkeit
6	BASS BOOST Regler	Zum Einstellen des Bass Boost Levels im Bereich von 0 bis +12 dB
7	BOOST FREQ. Regler	Zum Einstellen der Bass Boost Frequenz zwischen 35 und 55 Hz
8	Lautsprecheranschluss	(+) Anschluss des positiven Lautsprecherkabels
9		(-) Anschluss des negativen Lautsprecherkabels
10	Stromanschluss	+BAT -> Anschluss an den positive Batteriepol /+12 V
11		REM -> Anschluss an den geschalteten Ausgang des Steuergerätes (Radio)
12		GND -> Erdung / Masseanschluss
13	STATUS Anzeigen	⏻ Betriebsanzeige (POWER)
14		✘ Schutzschaltungsanzeige (PROTECTION)
15		▲ Übersteuerungsanzeige (CLIPPING)

* Um einen fehlerfreien Betrieb zu gewährleisten, sollten ausschließlich hochwertige Cinch Kabel verwendet werden!

Eingang und Ausgang – GZCA 8.0K-SPL

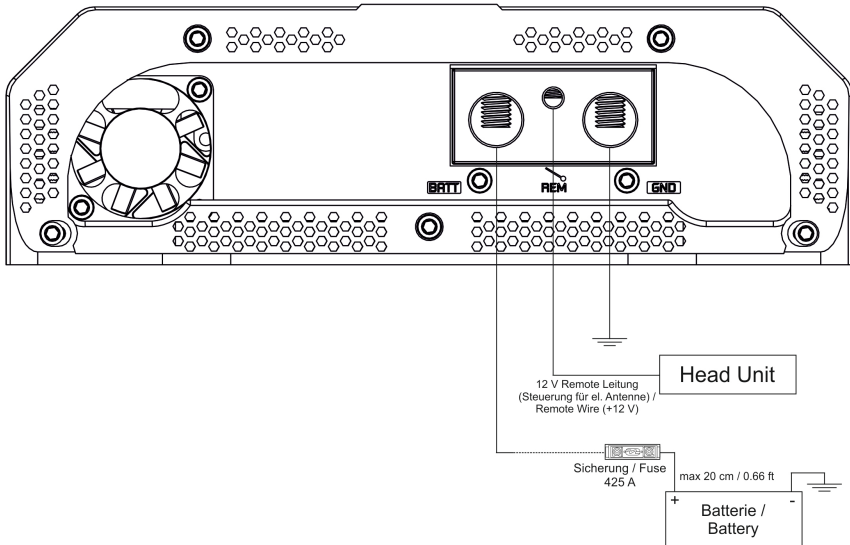
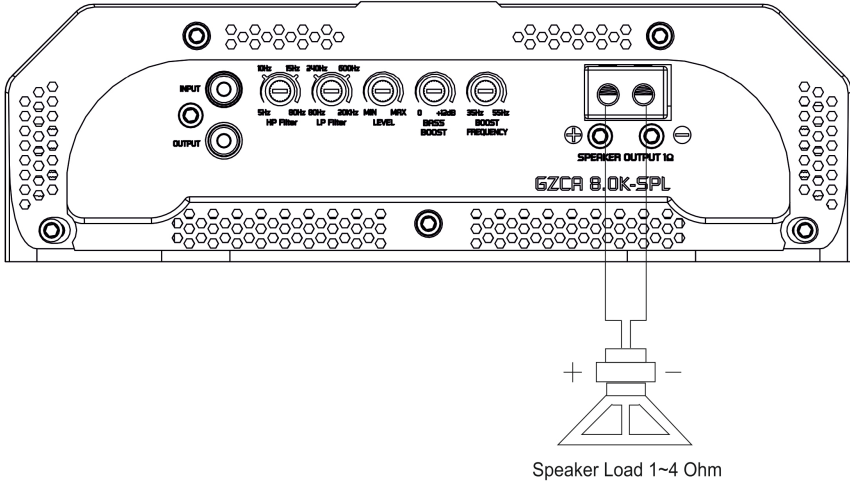

Signaleingang – GZCA 8.0K-SPL

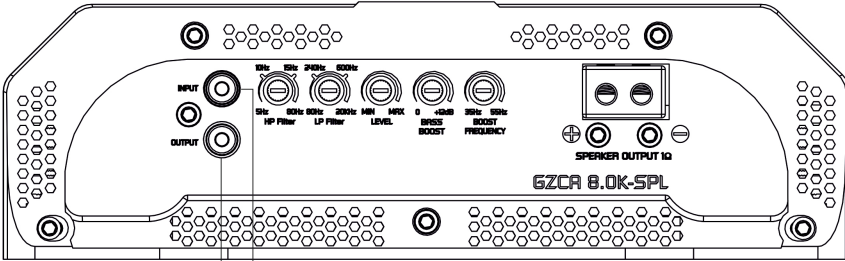

Zum Anschluss weiterer Verstärker /
To next amplifier









Cinch (RCA)
Ausgang / Output

Head Unit

Technische Daten

Model	GZCA 8.0K-SPL
Typ	Mono Breitband Class D
RMS Power @ 2 Ω gemessen bei 14.4 V	4480 W (0.1% THD+N)
RMS Power @ 1 Ω gemessen bei 14.4 V	8960 W (0.1% THD+N)
RMS Power @ 1 Ω gemessen bei 12.6 V	8000 W (0.1% THD+N)
Rauschabstand	73 dB (LPF 15 KHz / Nennleistung)
THD+N	0.1 % (bei Nennleistung / 100 Hz / LPF 15 KHz)
Dämpfungsfaktor	> 1000 (bei 100 Hz / Nennleistung)
Tiefpass Weiche	80 Hz ~ 20 KHz
Hochpass Weiche	5 Hz ~ 80 Hz
Bandpass Weiche	5 Hz ~ 20 KHz
Bass Boost	0 ~ +12 dB (35 Hz ~ 55 Hz)
Frequenzgang	10 Hz ~ 15 KHz (\pm 1 dB)
Eingangsempfindlichkeit	500 mV ~ 8 V
Betriebsspannung	9 V ~ 16 V
Sicherung(en)	425 A (muss getrennt installiert werden!)
Abmessungen B x H x L (mm)	225 x 68 x 373
Gewicht	4.3 kg
Batteriekapazität	min. 425 A / 850 A empfohlen

Fehlerdiagnose

Anzeichen	Überprüfung / Ursache	Fehlerbehebung
Kein Ton hörbar	Leuchtet die  Anzeige gelb auf? Nein? Möglicherweise ist die Stromversorgung unterbrochen	Hauptsicherung(en) prüfen Fernbedienungsleitung des Steuergerätes prüfen Stromanschluss + 12 Volt und Kabel prüfen Erdung / Masseanschluss prüfen
	Blinkt die  Anzeige 10mal? Ja? Batteriespannung ist zu hoch oder zu niedrig	Betriebsspannung muss 9 -16V betragen
	Blinkt die  Anzeige 10mal? Ja? Impedanz/Lautsprecheranschluss unter 1 Ohm	Möglicher Kurzschluss der Lautsprecherkabel Verkabelung und Lautsprecher prüfen
	Möglicherweise kommt kein Signal an	Signalkabel (RCA) des Steuergerätes prüfen
	Leuchtet die  Anzeige rot auf? Ja? Betriebstemperatur des Gerätes ist zu hoch	Schalten Sie das Gerät aus und warten Sie, bis es wieder abgekühlt ist
	Blinkt die  Anzeige dauerhaft rot? Ja? Das Gerät ist möglicherweise beschädigt	Das Gerät muss bei einem autorisierten Servicepartner gewartet/repariert werden
Gerät schaltet nicht ein	Leuchtet die  Anzeige gelb auf? Nein? Möglicherweise ist die Stromversorgung unterbrochen	Hauptsicherung(en) prüfen Fernbedienungsleitung des Steuergerätes prüfen Stromanschluss + 12 Volt und Kabel prüfen Erdung / Masseanschluss prüfen
	Blinkt die  Anzeige dauerhaft rot? Ja? Das Gerät ist möglicherweise beschädigt	Das Gerät muss bei einem autorisierten Servicepartner gewartet/repariert werden
Verzerrte Wiedergabe	Leuchtet die  Anzeige rot auf? Ja? Das Ausgangssignal ist übersteuert / verzerrt	Eingangsempfindlichkeit anpassen oder die Lautstärke des Steuergerätes reduzieren
Gerät in Betrieb, jedoch...	Blinkt die  Anzeige im Betrieb? Ja? Die Batteriespannung liegt unter 9,5 V	Batterie prüfen und ggf. aufladen

Garantie- und Gewährleistungsbestimmungen

Die Gewährleistung entspricht der gesetzlichen Regelung. Eine Rücksendung kann nur nach vorheriger Absprache und in der Originalverpackung erfolgen. Bitte unbedingt einen maschinell erstellten Kaufbeleg und eine Fehlerbeschreibung beilegen. Von der Gewährleistung ausgeschlossen sind Defekte, die durch Überlastung, unsachgemäße Behandlung oder bei Teilnahme an Wettbewerben entstanden sind. Wir behalten uns das Recht vor, zukünftig nötige Änderungen oder Verbesserungen an dem Produkt vorzunehmen ohne den Kunden darüber zu informieren.

Ground Zero GmbH

Erlenweg 25, 85658 Eggenheim, Germany

Tel. +49 (0)8095/873 830 Fax -8310

www.ground-zero-audio.com

