

TITANIUM-SERIES AMPLIFICADOR

MANUAL DEL USUARIO

GZTA 4125X-II24V

Características

- Para camiones y otros vehículos con alimentación de 24 voltios
- 4-Channel Class AB
- 4 Ohm / 2 Ohm estable Stereo
- Bridge 4 Ohm
- Power & Protection indicator
- Variable 12dB bass boost (45Hz) (Ch 3/4)
- Variable low pass filter
- Variable highpass (subsonic) filter
- Variable bandpass filter
- Sensibilidad de entrada Ajustable
- Soft delayed remote turn- on
- Thermal / Short / Overload protección

Herramientas y materiales necesarios

- Desarmador
- Taladro Eléctrico, 3 mm / 0.12" mecha de carbono
- Tornillos de Montura
- Cable de Poder min. 16 mm²
- Cable de Tierra min. 16 mm²
- Cable para Altavoz min. 2 x 1,5 mm²

Por favor tome atencion!

- Como medida de precaución, es aconsejable desconectar la batería del vehículo antes de realizar la conexión del cableado de alimentación 24 Voltios (véase el manual de usuario de su vehículo para más información).
- Por favor, tenga especial cuidado al taladrar el metal del vehículo. Su tanque de combustible o líneas de freno puede ser dañada por punción con la broca - esto podría causar daños o averías de sus vehículos y sus sistemas operativos.
- Nunca pase cables por encima de los ángulos agudos o afilados.

ATENCION !

Los sistemas de alta potencia de audio en un vehículo son capaces de generar los niveles de presión sonora equivalentes a "Live Concert". La exposición continua a niveles excesivamente altos de volumen puede causar pérdida de audición o daños. Además, la operación de un vehículo de motor mientras se escucha a los equipos de audio a un volumen muy alto puede perjudicar su capacidad para oír sonidos externos, tales como: bocinas, señales de advertencia, o vehículos de emergencia, lo que constituye un peligro para el tráfico potencial. En aras de su seguridad, Electrónica de Consumo recomienda escuchar al volumen más bajo posible durante la conducción.

Planificación de su sistema

Antes de comenzar la instalación, considere lo siguiente:

- a. Si tiene previsto ampliar el sistema mediante la adición de otros componentes en el futuro, asegurese de dejar un espacio adecuado, y que se cumplen con los requisitos de refrigeración.
- b. Si la radio o la fuente está equipada con salidas pre-amplificador, es posible utilizarlos para correr el amplificador y conectar (amplificador) a los 2 altavoces traseros.

Montaje de su amplificador

- a. Seleccione un lugar adecuado que sea conveniente para el montaje, que sea accesible para el cableado y que tenga un amplio espacio para la circulación del aire y para la refrigeración.
- b. Utilice el amplificador como plantilla para marcar los agujeros de montaje.

Atencion

Elija una posición de montaje en el que todos los cables están protegidos de ser dañados por bordes cortantes, calor u otras condiciones. La conexión eléctrica + 24 voltios DC deben ser conectada con un fusible y directamente en el lado (+) de la batería. Asegúrese de que su radio y todos los otros dispositivos estén desconectados mientras realice la instalación de su sistema.

Si necesita reemplazar el fusible, cámbielo por un fusible con idéntica capacidad al que se suministra con el sistema. El uso de un fusible del tipo o capacidad distinto puede resultar en daño a este sistema, que no estará cubierto por la garantía.

Por favor usar solo en sistemas de 24 Voltios, 12 voltios podría dañar su vehículo/ o amplificador.

Controles y funciones

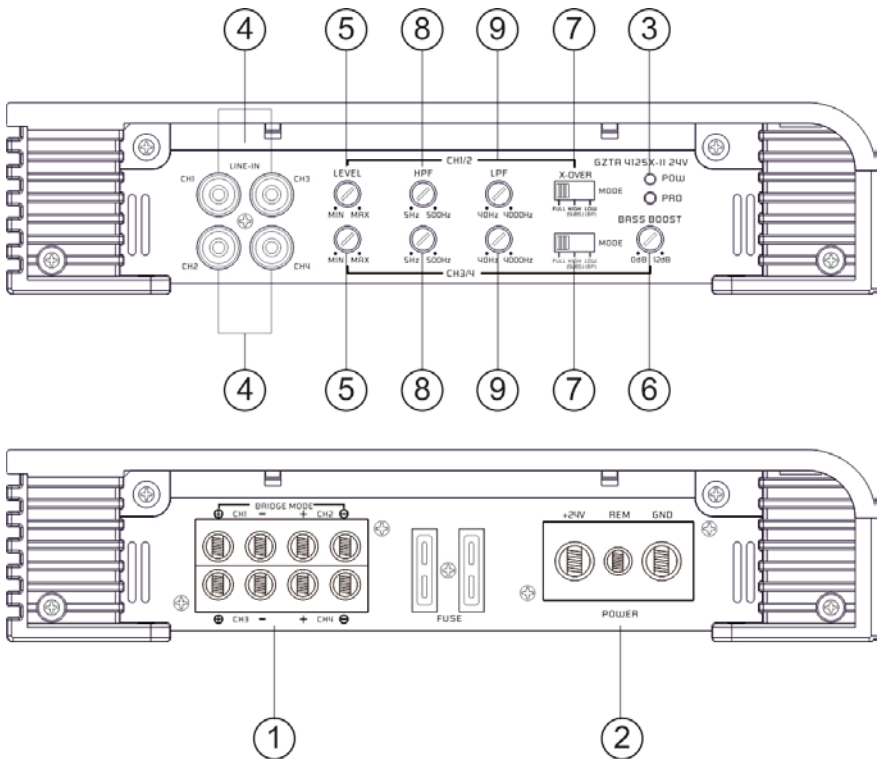

Controles y funciones

1	Terminal de Altavoces	Para conectar los altavoces
2	Terminales de Poder	GND -> Terminal de Tierra REM -> Terminal de Remoto Antena BATT -> +24 Volt
3	Indicador de Estatus	GREEN – OK RED – Error
4	Entradas RCA	Terminales para la conexión de cables RCA. Para evitar Fallos por favor Utilice cables RCA de alta calidad.
5	Control de nivel de entrada	Con este control puede ajustar el nivel de entrada .
6	Control Bass boost	Para ajustar el nivel bass boost en el rango desde 0 to +12 dB.
7	Mode switch	Ajusta el crossover para la utilización escogida. LPF – Solo frecuencias bajas (debajo 40Hz -4000Hz) serán reproducidas. FULL – Todas las frecuencias serán reproducidas. HPF – Solo las frecuencias medias y altas (sobre 5Hz – 500Hz) serán reproducidas. En el ajuste LPF, también el HPF (subsónico) está activado. Esto equivale a un filtro Bandpass de 5 - 4000Hz.
8	Control High pass	Coloque el switch en la posición „HIGH“. Para ajustar el HPF crossover a la frecuencia deseada utilizando el controlador. Todas las frecuencias entre 5 y 500Hz seran reproducidas.
9	Control Low pass	Para ajustar el lowpass frequency al nivel deseado entre las frecuencias 40 and 4000 Hz usando el control.

Encendido del amplificador

El amplificador se enciende automáticamente unos segundos después de encender su radio.

Nota: El amplificador se apaga temporalmente si se pone demasiado caliente, entonces reinicia automáticamente una vez que se enfría (En el 80 ° / 176 ° F).

Ajuste del nivel de audio

1. NIVEL (Min / Max): Dé vuelta completamente a la izquierda a la posición MIN
2. Gire el control del sistema de sonido para automóviles de volumen hasta, aproximadamente dos tercios de toda su gama.
3. Ajuste el nivel para obtener un nivel cómodo.

Cableado estereo

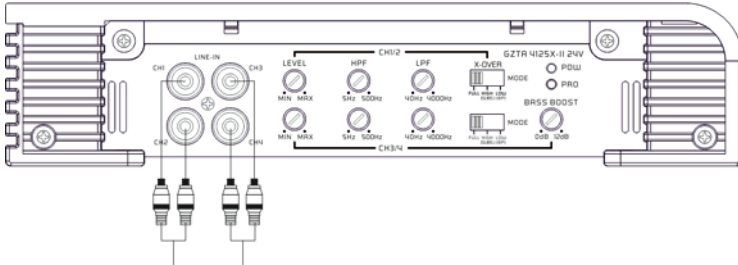

Zum Line Out des Autoradios / To car stereo line out /
Sortie stéréo de la voiture / Naar line out radio

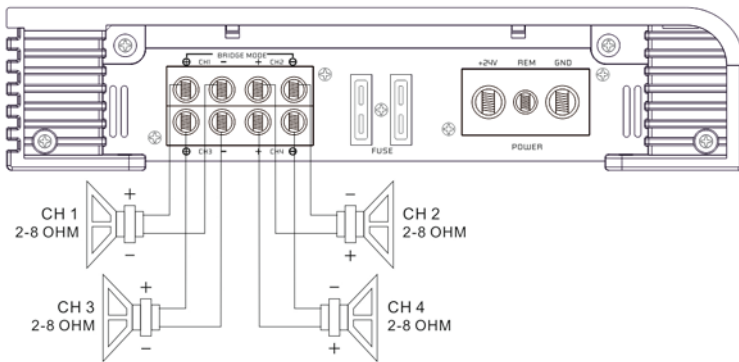

Speaker impedance 2~8 Ohm

Cableado bridge

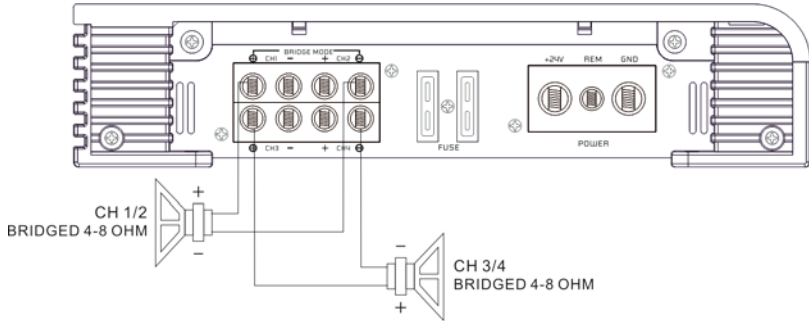

Speaker impedance 4~8 Ohm

Cableado trimode

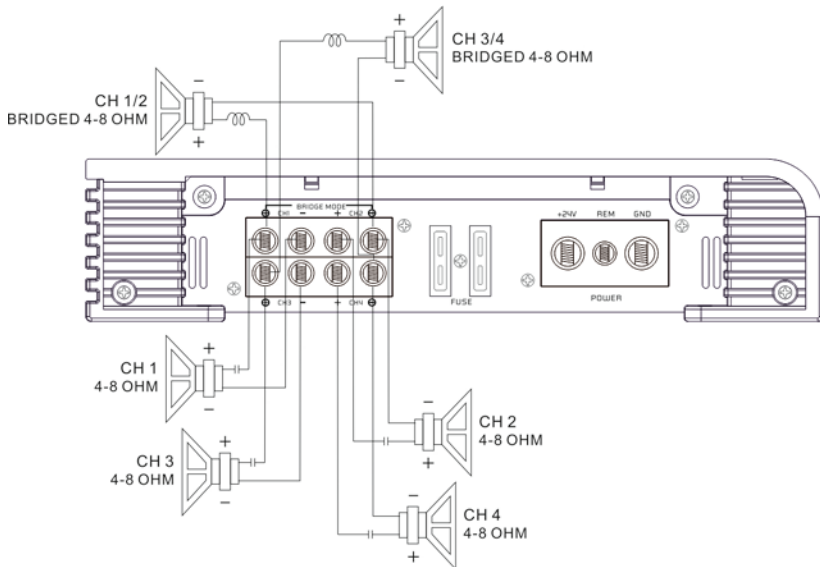

SPEAKER IMPEDANCE 4~8 OHM

—|— Spule/Inductor/Filtre Pass bass/Spoiel Lowpass Filter

—|— Kondensator/Capacitor/Condensateur/Condensator Highpass Filter

Conexión de los altavoces para el funcionamiento Modo de 3 vías notas

El modo de operación de 3 vías permite un subwoofer ser operado en modo mono, mientras que los altavoces principales están operando en estéreo. Deja el interruptor de crossover en la posición "FULL".

El uso de un Capacitador non-polar de 100 voltios, para un crossover de HPF para filtrar las frecuencias bajas y una bobina de Air-core o Ferrit-core con un diámetro mínimo de 1 mm / 0.039" para el crossover de LPF para filtrar las frecuencias altas.

El valor del capacitador y el inductor está escrito en la tabla siguiente. Los canales delantero y trasero de este amplificador tienen esta capacidad de operación. Sólo los canales traseros de la izquierda y la derecha se muestran en las siguientes imágenes.

Valores 6dB passive crossover

Frecuencia	Inductor	Capacitador
80 Hz	7,5 mH	470 uF
100 Hz	6,5 mH	330 uF
120 Hz	5,5 mH	370 uF
150 Hz	4 mH	220 uF

Specifications

Modelo	GZTA 4125X-II24V
Tipo	4 Kanal Class A/B
RMS Power @ 4 Ω (28 Volt)	4 x 90 W (1% THD+N)
RMS Power @ 2 Ω (28 Volt)	4 x 130 W (1% THD+N)
RMS Power @ 4 Ω Bridge (28 Volt)	2 x 260 W (1% THD+N) 2 x 320 W (10% THD+N)
Damping factor	> 100
Lowpass filter	40 Hz – 4000 Hz
Highpass filter	5 Hz – 500 Hz
Bass boost	0 ~ +12 dB (45 Hz) (CH 3 & 4)
Repuesta de frecuencia	5 Hz – 38 KHz (\pm 1 dB)
Input sensitivity	500 mV – 9 V (\pm 5%)
Voltaje de funcionamiento	20 – 32 Volt (Remote on 10 – 32 Volt)
Fusible	2 x 20A
Dimensiones W x H x L mm	230 x 53 x 396 mm
Dimensiones W x H x L inch	9.04" x 2.09" x 15.59"

Guía de problemas

Síntomas	Puntos de Chequeo	Solución
No hay sonido	Esta el POWER LED iluminado?	<p>Revise los fusibles en el amplificador.</p> <p>Revise si el control remoto esté conectado.</p> <p>Compruebe conductores de la señal.</p> <p>Compruebe de nuevo el control.</p> <p>Compruebe sintonizador / nivel de volumen de la cubierta.</p>
	Esta el diagnostic LED iluminado?	Revise si el altavoz esta en corto o si el amplificador esta sobrecalentado
El amplificador no enciende	El amplificador no tiene corriente	Revise la conexiones de los altavoz
	No tiene corriente el cable remoto con el receptor encendido	Revise la conexión del Radio
No hay sonido en uno de los canales	Revise la conexión del altavoz	Inspeccione si hay un cortocircuito o una conexión abierta
	Revise la conexión de Audio	Reverso entradas izquierda y derecha RCA para determinar si se está produciendo para que el amplificador
El amplificado se apaga a medio volumen / alto volumen	Revise la carga de Impedancia de los Altavoces	<p>Asegúrese de observar las recomendaciones impedancia del altavoz.</p> <p>(Si utiliza un medidor de ohmios para comprobar la resistencia del altavoz, por favor recuerde que la resistencia DC y la impedancia de AC puede no ser la misma.)</p>
El Protección LED esta encendido	Apagado por temperatura	Baje el nivel de la unidad de Radio
	Corto en Cableado de Altavoces	Separar y aislar los cables de altavoces

Die Gewährleistung entspricht der gesetzlichen Regelung. Eine Rücksendung kann nur nach vorheriger Absprache und in der Originalverpackung erfolgen. Bitte unbedingt einen maschinell erstellten Kaufbeleg und eine Fehlerbeschreibung beilegen. Von der Gewährleistung ausgeschlossen sind Defekte, die durch Überlastung, unsachgemäße Behandlung oder bei Teilnahme an Wettbewerben entstanden sind. Wir behalten uns das Recht vor, zukünftig nötige Änderungen oder Verbesserungen an dem Produkt vorzunehmen ohne den Kunden darüber zu informieren.

Limited warranty - defective products must be returned in original packaging - please add a copy of the original purchasing invoice showing the purchasing date and a detailed description of the failure. Failure caused by overload, misuse or by using the product for competition purpose are not covered by the warranty. We reserve the right to make needed change or improvement to the product without informing customer about this in advance.

De Garantie bepalingen van alle door ground zero geleverde producten is volgens wettelijke bepalingen geregeld. Een retourzending kan alleen na duidelijke afspraak en in de originele verpakking plaatsvinden. SVP een aankoopbon en een duidelijke storingsomschrijving bijvoegen. Van garantie uitgesloten zijn defecten door overbelasting, onkundig gebruik, of door deelname aan wedstrijden (SPL) ontstaan zijn. Wij behouden ons het recht om de nodige veranderingen of verbeteringen aan het product door te voeren zonder de klant hierover te informeren.

La garantie est conforme aux droits légaux. Un retour du produit défectueux doit être dans son emballage d'origine sur présentation du reçu ou de la facture indiquant la description du défaut. La présente Garantie n'est pas applicable lorsque le produit a été endommagé en raison: Mauvaise alimentation, Trop de puissance (HP, Subwoofer) Accident, Installation ou Utilisation non conforme aux normes Technique (Concours SPL etc). Nous nous réservons le droit d'entreprendre à l'avenir nécessairement des modifications ou des améliorations au produit sans informer le client.

Ground Zero GmbH

Erlenweg 25, 85658 Egming, Germany

Tel. +49 (0)8095/873 830 Fax -8310

www.ground-zero-audio.com

